

ジニーのZ型屈伸ブームは、 高く、障害物を越えて目標に届く！

“上る・回る・越える”、
それがZシリーズのコンセプトです。
高く、障害物を乗り越えて作業ができる
ジニーの多関節Z型屈伸ブーム高所作業車。

特長

- ▶ 作業デッキをすばやくスムーズに動かすことができ、思い通りの位置にピタリと止めることができます。
- ▶ ほとんどのモデルがテールスイングゼロ。現場への進入路が狭い場合も楽に通ることができます。
- ▶ 自動的に水平を保つ作業デッキは左右90°まで回転できます。
- ▶ 作業デッキを支えるジブブームは、モデルにより垂直方向に139°回転させることができます。
- ▶ 回転ジブ(RJ)タイプのモデルは、ジブブームを水平方向にも180°回転できます。
- ▶ 標準搭載のユニバーサルスマート充電器は通常のAC電源による充電が可能で、電圧と周波数に自動対応します。また、フル充電されれば自動的に充電を停止します。



自走式 Z型電動屈伸ブーム

仕様

モデル	Z-30/20NRJ
最大作業高さ ^(※1)	10.89 m
最大作業台高さ	8.89 m
最大水平リーチ	6.25 m
最大上昇&水平クリアランス	3.86 m
A 作業台長さ	0.76 m
B 作業台幅	1.17 m
C 高さ / D 長さ(格納時) ^(※2)	2 m / 5.31 m
E 高さ / F 長さ(輸送時) ^(※2)	2.24 m / 3.66 m
C 車幅	1.19 m
H ホイールベース	1.58 m
I 地上クリアランス(車軸中心部)	0.09 m
性能	
最大積載荷重	227 kg
作業台回転	180°
垂直ジブ回転	139°
ターンテーブル回転	355° (非連続)
後方小旋回	ゼロ
走行速度(格納時)	4.8 km/h
走行速度(上昇時) ^(※3)	1.1 km/h
登坂能力(4WD)(格納時) ^(※4)	35%
最小回転半径(内周)	1.65 m
最小回転半径(外周)	3.23 m
制御	24V DC (比例)
動力	
動力源	48V DC (6V/バッテリー8個)
補助動力	24V DC
作動油タンク容量	15.1 L
機体重量^(※5)	
	6,600 kg
対応規格	
	ANSI A92.5, CSA 8354.4, EN 280, AS 1418.10

※1 作業高さの値は作業台高2mを加えた値です。

※2 ジブを折りたたんだ場合の値です。

※3 ブーム上昇時(高所作業中)は固く水平な表面のみで動作するように設計されています。

※4 登坂能力とは坂を走り上げる能力です。詳細は換装者マニュアルをご参照ください。

※5 重量は適応規格やオプションによって異なります。

各種オプション

作業台オプション	鉄製スイングゲート式入口付作業台
ジブ	1.22 mジブブーム
タイヤオプション	ノンマーキングタイヤ
その他オプション	<ul style="list-style-type: none"> ・ハーフメッシュ作業台用インサート ・作業台上部補助レール ・エアラインとプラットフォーム ・特殊作動油(寒凍地、耐火または生分解性) ・航空機保護パッケージ ・悪環境対応キット ・蛍光灯キャディー ・パイプレール(ペア) ・フラッシュビーコン ・軽量パッケージ ・ロック可能な作業台制御ボックスカバー ・AGM/バッテリー ・EE UL583防火レディング ・バッテリー充電インジケータ(BCI) ・BCIによる低電圧割り込み ・800ワット120VACパワーインバータ

ZTM-30/20NRJ 可動範囲

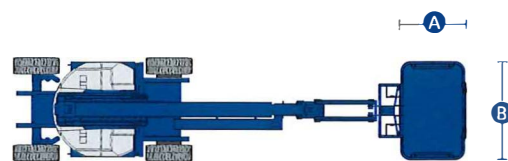
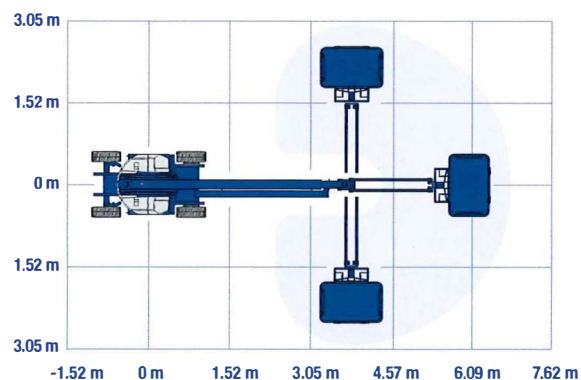
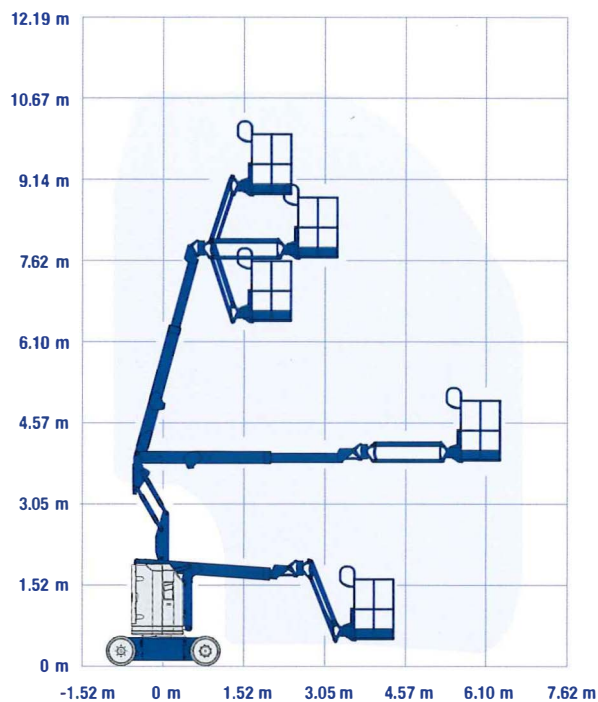

ハーフメッシュプラットフォーム
工具や材料の落下を防ぎます。

コンタクトアラーム

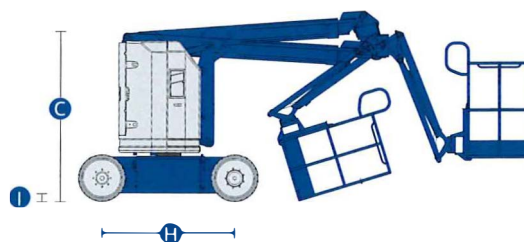

田中運輸リース株式会社

東京都大田区京浜島一丁目2番7号

TEL: 03-5755-9228

FAX: 03-6303-6192